

RH Extend

OBS!

Läs alltid instruktionsboken
före användning!

OBS!

Les alltid instruksjonsboken
for bruk!

BEMÆRK!

Læs altid instruktionsbogen inden
stolen tages i brug!

HUOM!

Lue aina ohjekirja ennen käyttöä!

IMPORTANT!

Always read the instructions
before using your chair!

ACHTUNG!

Vor der Benutzung grundsätzlich
die Gebrauchsanweisung lesen!

NB!

Lisez toujours ces instructions
avant l'utilisation!

LET OP!

Lees voor gebruik altijd de
gebruiksaanwijzing!



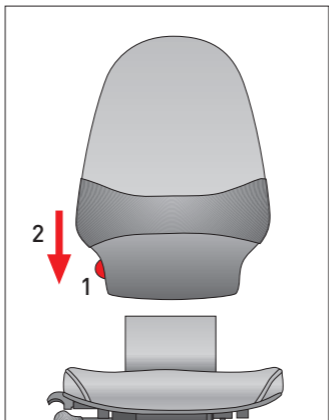

Montering av rygg

1. Tryck in knappen på ryggens sida.
2. Montera ryggen på ryggstolpen.

Montering av rygg

1. Trykk inn knappen på ryggens side.
2. Monter ryggen på ryggstolpen.

Montering af ryglæn

1. Tryk på knappen på siden af ryglænet.
2. Monter ryglænet på ryglænsøjlen.

Selkänojan asennus

1. Paina selkänojan sivussa oleva painike sisään.
2. Asenna selkänoja selkänojatankoon.

Assembly of back

1. Press the button on the side of the backrest.
2. Mount the backrest on the back pillar.

Montage der rückenlehne

1. Den Knopf an der Seite der Lehne drücken.
2. Die Lehne auf die Rückenlehrensäule aufsetzen.

Montage du dossier

1. Appuyer sur le bouton sur le côté du dossier.
2. Monter le dossier sur la colonne.

Monteren van rugleuning

1. Druk de knop aan de kant van de rugleuning in.
2. Monteer de leuning op de rugleuningkolom.



Justering av nackstöd

Fig 1: Justera nackstödet i höjled genom att föra det upp/ned.

Fig 2: Genom att vrida båda rattarna framåt resp bakåt justeras nackstödet djupledsinställning.

Justering av nakkestøtte

Fig 1: Nakkestøtten justeres i høyden ved å føre den opp/ned.

Fig 2: Ved å vri begge rattene hhv. med og mot urviseren justeres nakkestøttens dybdeinnstilling.

Indstilling af nakkestøtte

Fig 1: Nakkestøtten indstilles i højden ved at føre den op/ned.

Fig 2: Nakkestøtten indstilles frem/tilbage ved at dreje de to justerskrue med hhv. mod uret.

Niskatuen säätö

Kuva 1: Säädä niskatukea pystysuunnassa siirtämällä sitä ylös/alas.

Kuva 2: Niskatuen syvyys säädetään kääntämällä molempia säätönuppeja myötä- tai vastapäivään.



Adjusting the neckrest

Fig 1: Adjust the height of the neckrest by moving it up or down.

Fig 2: The depth of the neckrest can be adjusted by turning either of the two knobs clockwise or anticlockwise.

Einstellung der nackensstütze

Abb 1: Die Nackensstütze durch Hochziehen/Herunterdrücken auf die gewünschte Höhe einstellen.

Abb 2: Mit Hilfe der beiden Drehknöpfe wird die Nackensstütze auf die gewünschte Tiefe eingestellt.

Réglage de l'appui-tête

Fig 1: Régler l'appui-tête en hauteur en le faisant glisser de haut en bas.

Fig 2: Pour ajuster le réglage en profondeur de l'appui-tête, tourner les deux manettes vers l'avant et vers l'arrière respectivement.

Verstellen van neksteun

Fig. 1: Stel de neksteun op de juiste hoogte in door hem omhoog/omlaag te duwen.

Fig. 2: Door de beide knoppen naar voren resp. naar achteren te draaien, stelt u de diepteverstelling van de neksteun in.

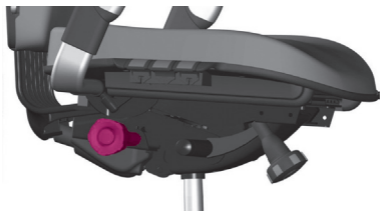

1

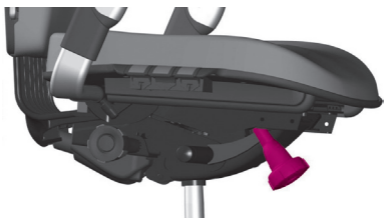

2

Stolens gunga/ryggvinkel

Fig 1: Vrid reglaget bakåt för att frigöra gungan och vinklingen av ryggstödet. Vrid reglaget framåt för steglös låsning.

Fig 2: Ställ om gungans/ryggvinklingens hårdhet efter Din längd och vikt med justerskruven under stolens sits. Vrid motsols för kraftigare motstånd.

Stolens vippefunksjon/ryggvinkel

Fig. 1: Vri reguleringsrattet bakover for å frigjøre vippefunksjonen og vinklingen av ryggstøtten. Vri reguleringsrattet fremover for trinnløs låsing.

Fig. 2: Still inn vippefunksjonens/ryggvinkelens hardhet etter din lengde og vekt med justeringsskruen under stolsetet. Vri mot klokken for større motstand.

Stolens vippefunktion/rygvinkel

Fig. 1: Drej reguleringen bagud for at løsne vippemekanismen og ryglænets vinkling. Drej reguleringen fremad for at foretage trinløs låsning.

Fig. 2: Indstil vippefunktionens/rygvinklingens hårdhed efter din højde og vægt med justerskruen under stolens sæde. Drej mod uret for at opnå kraftigere modstand.

Tuolin keinumekanismin/selkänojan säätö

Kuva 1: Käännä säädintä taaksepäin vapauttaaksesi keinumekanismin ja selkänojan lukituksen. Käännä säädintä eteenpäin lukitaksesi mekanismin portaattomasti.

Kuva 2: Säädä keinumekanismi/selkänoja pituutesi ja painosi mukaan sopivaksi istuinosan alapuolisella säätöruuvilla. Käännä vastapäivään, niin vastus suurenee.

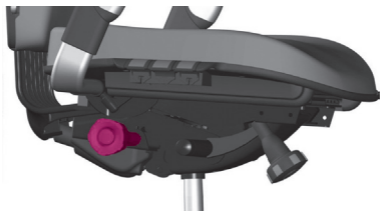

1

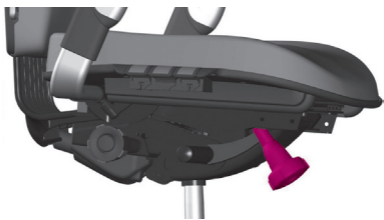

2

Free-float

Fig 1: Turn the handle anticlockwise to release the seat and back angle. This can be locked in any position by turning the handle clockwise.

Fig 2: Adjust the tension of the free-float action according to your height and weight using the handle under the seat. Turn anticlockwise for firmer tension.

Wippmechanismus/neigung der rückenlehne

Abb 1: Hebel rückwärts drehen, um Wippmechanismus und Rückenstütze zu lösen. Für eine stufenlose Einstellung den Hebel vorwärts drehen.

Abb 2: Justieren Sie den Wippmechanismus und die Neigung der Rückenlehne nach Ihrer Größe und Ihrem Gewicht mithilfe der Einstellschraube an der Sitzunterseite. Für einen stärkeren Widerstand im Gegenuhrzeigersinn drehen.

Balancement du siège/ angle du dossier

Fig 1: Tournez la commande vers l'arrière pour libérer le balancement et l'inclinaison du dossier. Tournez la commande vers l'avant pour un blocage progressif.

Fig 2: Réglez la dureté de l'inclinaison du dossier/du balancement en fonction de votre taille et de votre poids à l'aide de la vis de réglage sous l'assise du siège. Tournez dans le sens anti-horaire pour plus de résistance.

Schommel/rugleuninghoek van de stoel

Fig. 1: Draai de hendel naar achteren om de schommel en de hoek van de rugleuning vrij te zetten. Draai de hendel naar voren om vast te zetten in elke gewenste stand.

Fig. 2: Pas de gewichtsinstelling van het mechanisme op uw lengte en gewicht aan met de stelschroef onder de zitting van de stoel. Draai tegen de klok in voor meer weerstand.



Stolens höjjustering

Genom att lyfta den främre knappen justeras stolens höjd.

Stolens høydejustering

Stolens høyde justeres ved å løfte den fremre knappen.

Højdeindstilling af stolen

Stolens højde indstilles ved at løfte den forreste knap.

Istuimen korkeussäätö

Istuimen korkeutta säädetään nostamalla etummaista vipua.

Adjusting the chair height

Lift the front button to adjust the height of the chair.

Verstellen der sitzhöhe

Zum Verstellen der Sitzhöhe den vorderen Hebel nach oben ziehen.

Règlage en hauteur du siège

Soulever le bouton avant pour régler la hauteur du siège.

Hoogteverstelling van de stoel

Door de voorste knop omhoog te bewegen wordt de hoogte van de stoel versteld.



Ställ in ryggstödet vinkel*

Lyft den mittersta knappen som sitter på stolens högra sida för att ställa in vinkeln på ryggstödet. För bästa stöd bör vinkeln justeras så att din rygg får kontakt med ryggstödet. Släpp knappen när du hittat rätt vinkel.

Justering af ryglænets vinkel*

Løft den midterste knap i højre side af stolen for at indstille ryglænets vinkel. Vinklen skal indstilles sådan, at ryggen har kontakt med ryglænet. Slip knappen for at låse ryglænet fast, når vinklen er indstillet.

Justering av ryggstøttens vinkel*

Løft opp den midterste knappen på stolens høyre side for å stille inn vinkelen på ryggstøtten. Vinkelen bør justeres slik at ryggen din har kontakt med ryggstøtten. Slipp knappen for å låse på plass.

Selkänojan kulman säätäminen*

Nosta istuimen oikealla puolella olevaa keskimmäistä painiketta ja säädä selkänojan kulma. Paras tuki saadaan säätämällä kulma siten, että selkä koskettaa selkänojaan. Päästä painike, kun kulma on oikea.



Back angle adjustment*

Lift the middle button on the right side of the chair to set the backrest angle. The angle should be set so that your back makes contact with the backrest. Release the button to lock in place.

Réglage de l'inclinaison du dossier*

Soulevez le bouton central situé à droite du siège pour régler l'inclinaison du dossier. L'inclinaison doit être ajustée de telle sorte que votre dos touche le dossier. Relâcher le bouton pour verrouiller en position.

Hoek van de rugleuning instellen*

Trek de middelste knop aan de rechterzijde van de stoel omhoog om de hoek van de rugleuning in te stellen. De hoek moet zo ingesteld worden dat uw rug volledig contact maakt met de rugleuning. Laat de knop los om te vergrendelen.

Neigung der Rückenlehne einstellen*

Die Neigung der Rückenlehne können Sie einstellen, indem Sie die mittlere Taste an der rechten Seite des Stuhls nach oben drücken. Die beste Unterstützung erhält die Wirbelsäule dann, wenn der Rücken Kontakt zur Rückenlehne hat. Lassen Sie die Taste los, wenn Sie den richtigen Neigungswinkel gefunden haben.



Ställ in den skjutbara sitsen

För att variera sittdjupet kan sitsen skjutas framåt och bakåt. Frigör sitsen genom att lyfta den bakersta knappen som sitter på stolens högra sida. Ett avstånd på ca fyra fingrars bredd mellan sitsens framkant och knävecket ger god blodcirkulation. Släpp knappen när du hittat rätt sittdjup.

Justering af sædedybden

For at variere siddedybden, kan sædet flyttes fremad og bagud. Frigør sædet ved at løfte i det greb, der sidder bagest i højre side. En afstand på omkring fire fingres bredde mellem sædets forkant og knæhasen giver god blodcirkulation. Slip knappen for at låse sædet fast.

Innstilling av setet forover/bakover

Setet kan skyves forover og bakover. Frigjør setet ved å løfte den bakerste knappen på stolens høyre side. En avstand på ca. fire fingerbredder mellom setets framkant og knevinkelen sikrer god blodsirkulasjon. Slipp spaken for å låse i riktig stilling.

Istuinsyvyyden säätäminen

Istuinsyvyyttä voidaan säätää siirtämällä istuinta eteen- ja taaksepäin. Vapauta istuin nostamalla istuimen oikealla puolella olevaa takimmaista painiketta. Verenkierron kannalta edullinen sijainti on, jos istuimen etureunan ja polvitaipeen väliin jää neljän sormen levyinen rako. Päästä painike, kun istumasyvyyden säätö on oikea.



Seat slide adjustment

To vary the seat depth, the seat can be moved forwards and backwards. Release the seat by lifting the lever furthest back on the right side. About four fingers width between the front edge of the seat and the hollow of the knee provides good blood circulation. Release the lever to lock in place.

Réglage de l'assise en avant ou en arrière

Pour varier la profondeur du siège, vous pouvez avancer ou reculer l'assise. Pour débloquer l'assise, soulevez le levier situé le plus en arrière sur le côté droit. Environ 8 cm entre l'extrémité avant du siège et le creux des genoux assure une bonne circulation sanguine. Relâcher le levier pour verrouiller en position.

Verschuifbare zitting instellen

Om de zitdiepte te variëren kan de zitting naar voor of naar achter geschoven worden. Ontgrendel de zitting door de achterste knop aan de rechterzijde omhoog te trekken. Een afstand van twee tot vier vingers tussen de voorkant van de zitting en de knieholtes zorgt voor een goede bloedcirculatie. Laat de knop los om te vergrendelen.

Sitztiefe einstellen

Um die Sitztiefe zu verändern, können Sie den Sitz nach vorn bzw. nach hinten schieben. Lösen Sie den Sitz, indem Sie die hinterste Taste auf der rechten Seite des Stuhls nach oben drücken. Zwischen der Vorderkante des Sitzes und Ihren Kniekehlen sollte ein Abstand von ungefähr einer Handbreite eingehalten werden, damit das Blut gut zirkulieren kann. Lassen Sie die Taste los, wenn Sie die richtige Sitztiefe gefunden haben.

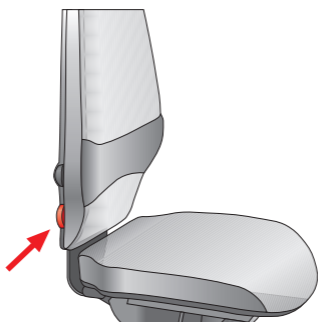

Ryggbrickans justering

Tryck in knappen och för rygg-brickan till önskat höjdläge. Släpp knappen för låsning.

Justering av ryggstøtten

Trykk inn knappen og flytt ryggstøtten til ønsket høyde. Slipp knappen for å låse.

Indstilling af ryglæn

Tryk på knappen og før ryglænet til den ønskede højde. Når knappen slippes, låses ryglænet fast.

Selkänojan korkeussäätö

Paina painike sisään ja säädä selkänoja haluttuun korkeuteen. Lukitse säätö vapauttamalla painike.

Backrest adjustment

Press the button and adjust the backrest to the desired height. Lock in position by releasing the button.

Verstellung der rückenlehne

Den Knopf drücken und die Rückenlehne auf die gewünschte Höhe einstellen. Zum Arretieren den Knopf loslassen.

Réglage de la plateau dorsal

Appuyer sur le bouton et déplacer le plateau dorsal sur la hauteur souhaitée. Relâcher le bouton pour verrouiller la position choisie.

Rugverstelling

Druk de knop in en verplaats de leuning naar de gewenste hoogte. Laat de knop weer los om de hoogte vast te zetten.

Tillbehör · Tilbehør
Ekstraudstyr · Lisävaruste

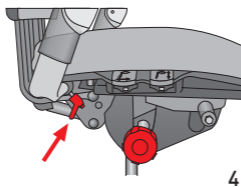
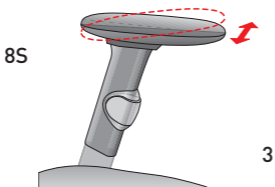
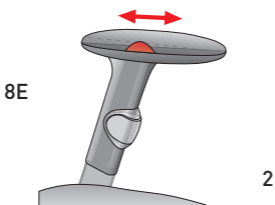
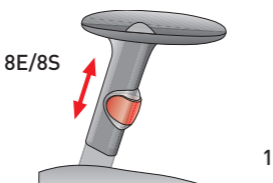

Justering av armstöd

Fig 1, Höjdinställning: Tryck in knappen och för armstödet i önskat höjdläge. Släpp knappen och armstödet är låst.

Fig 2, Djupledsinställning: Tryck in knappen och för armstödsplattan till önskat läge i djupled. Släpp knappen och armstödet är låst.

Fig 3, Vrid överdelen på armstödet till önskat läge.

Fig 4: Breddinställning: Lossa ratten och för armstödet till önskad bredd.

Justering av armlener

Fig. 1, Høydeinnstilling: Trykk inn trykknappen og flytt armlenet til ønsket høyde. Slipp knappen, så er armlenet låst.

Fig. 2, Dybdeinnstilling: Trykk inn skyveknappen og før armlenet til ønsket stilling i dybden. Slipp knappen, så er armlenet låst.

Fig. 3, Vri overdelen på armlenet til ønsket posisjon.

Fig. 4: Innstilling av bredden: Løsne rattet og før armlenet til ønsket bredde.

Indstilling af armlæn

Fig. 1, Højdeindstilling: Tryk glideknappen ind og indstil armlænet i den ønskede højde. Når knappen slippes, låses armlænet fast.

Fig. 2, Indstilling frem/tilbage: Tryk glideknappen ind og indstil armlænet i den ønskede stilling i dybden. Når knappen slippes, låses armlænet fast.

Fig. 3, Vrid overdelen af armlænet til den ønskede position.

Fig. 4: Breddeindstilling: Løsn drejeregabet og indstil armlænet i den ønskede bredde.

Käsinojan säätö

Kuva 1, korkeuden säätö: Paina säätöpainike sisään ja säädä käsinoja haluttuun korkeuteen. Vapauta painike ja käsinoja lukittuu säädettyyn asentoon.

Kuva 2, syvyyden säätö: Paina säätöpainike sisään ja säädä käsinoja haluttuun syvyyteen. Vapauta painike ja käsinoja lukittuu säädettyyn asentoon.

Kuva 3: Käännä kynnärtuen yläosa haluamaasi asentoon.

Kuva 4, leveyden säätö: Löysää säätöpyörää ja siirrä käsinoja haluttuun leveyteen.

Optional extras · Zubehör
Accessoires · Accessoires

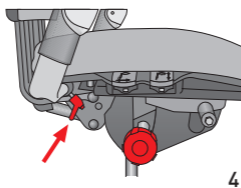
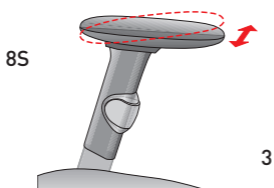
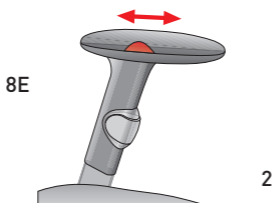
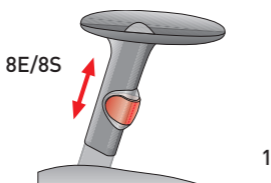

Armrest adjustment

Fig. 1, Adjusting the height: Press the button and move the armrest to the desired height. Release the button to lock the armrest in position.

Fig. 2, Adjusting the depth: Press the button and slide the armrest backwards or forwards to the desired setting. Release the button to lock the armrest in position.

Fig. 3, Turn the arm top to adjust the armrest.

Fig. 4, Adjusting the width: Release the quick release lever to give the desired width.

Verstellen der armleunen

Abb. 1, Höheneinstellung: Den Knopf drücken und die Armlehne auf die gewünschte Höhe einstellen. Zum Arretieren den Knopf loslassen.

Abb. 2, Tiefeneinstellung: Den Knopf drücken und die Armlehnenplatte auf die gewünschte Tiefe einstellen. Zum Arretieren den Knopf loslassen.

Abb. 3, Den oberen Teil der Armstütze in die gewünschte Lage drehen.

Abb. 4, Breiteneinstellung: Den Drehknopf lockern und die Armlehne auf die gewünschte Breite einstellen.

Réglage des accoudoirs

Fig. 1, Réglage de la hauteur: Appuyer sur le bouton et déplacer l'accoudoir sur la position souhaitée. Relâcher le bouton pour verrouiller l'accoudoir.

Fig. 2, Réglage de la profondeur: Appuyer sur le bouton et déplacer la plaque de l'accoudoir sur la profondeur souhaitée. Relâcher le bouton pour verrouiller l'accoudoir.

Fig. 3, Tourner le dessus de la manchette pour orienter l'accoudoir.

Fig. 4, Réglage de la largeur: Desserrer la manette et déplacer l'accoudoir sur la largeur désirée.

Verstellen van armleuningen

Fig. 1, Hoogteverstelling: Druk de knop in en plaats de armleuning in de gewenste hoogtestand. Laat de knop los en de armleuning staat vast.

Fig. 2, Diepteverstelling: Alleen mogelijk op type 8E. Druk de knop in en plaats de armlegger in de gewenste dieptestand. Laat de knop los en de armleuning staat vast.

Fig. 3, Alleen mogelijk op type 8S. Het bovendeeel van de armlegger is 360 graden draaibaar en daardoor ook in diepte instelbaar.

Fig. 4, Breedte instelling: Draai de knop los en plaats de armleuning in de gewenste breedtestand.

RH Extend – helt miljöanpassad rakt igennom.

Den dag din stol tjänat ut behöver du bara kontakta oss, så tar vi tillbaka stolen och återvinner den in i minsta detalj. Den är nämligen helt miljöanpassad, rakt igennom. Vi har valt plaster och metaller som är återvinningsbara. Några av komponenterna är redan tillverkade av återvunnet material. Alla delar är dessutom enkelt isärtagbara så att varje material kan återvinnas var för sig.

RH Extend – helt miljøtilpasset tvers igjennom.

Den dagen stolen din har gjort sin nytte, er det bare å kontakte oss, så tar vi stolen tilbake og gjenvinner den i minste detalj. Den er nemlig helt miljøtilpasset, tvers igjennom. Vi har valgt plast og metall som kan gjenvinnes. Noen av komponentene er allerede lagd av gjenvunnet materiale. Alle deler er dessuten enkle å ta fra hverandre, slik at hvert materiale kan gjenvinnes for seg.

RH Extend – totalt miljøtilpasset hele vejen igennem.

Den dag din stol er udtjent skal du bare kontakte os, så tager vi stolen retur og genbruger den til mindste detalje. Den er nemlig totalt miljøtilpasset, hele vejen igennem. Vi har valgt plasttyper og metaller som kan genbruges. Nogle af komponenterne er allerede fremstillet af genbrugsmaterialer. Desuden kan alle dele let skilles ad, så alle materialer kan genbruges hver for sig.

RH Extend – kaudtaaltaan ympäristöystävällinen.

Sinä päivänä, kun tuolisi on tullut tiensä päähän, otat vain yhteyttä meihin. Me otamme tuolin takaisin ja kierrätämme sen pienintä yksityiskohtaansa myöten. Tuolisi on nimittäin kaudtaaltaan ympäristöystävällinen tuote. Olemme valinneet siihen muovit ja metallit, jotka voidaan kierrättää. Osa komponenteista on alun alkaen valmistettu kierrätysmateriaalista. Kaikki osat on lisäksi helppo irrottaa, joten jokainen materiaali voidaan kierrättää erikseen.

RH Extend – every part of it is fully environmentally-compatible.

When your chair has reached the end of its useful life, we can recover all the materials from it, since every part of it is fully environmentally-compatible. All parts are simple to disassemble, so that each material can be separated. We have chosen recyclable plastics and metals and some of the components are already made from recycled materials.

RH Extend – jedes Teil ist umweltverträglich.

Wenn Ihr Stuhl ausgedient hat, können wir sämtliche Materialien wiederverwerten, da jedes Teil umweltverträglich ist. Wir verwenden recyclingfähige Kunststoffe und Metalle. Einige Bestandteile sind bereits aus wiederverwertetem Material hergestellt.

Desweiteren lassen sich alle Materialien einfach trennen, so daß jeder Wertstoff einzeln genutzt werden kann.

RH Extend – effet entièrement écologique.

Lorsque votre siège sera usé, il vous suffira de nous contacter et nous le reprendrons pour le recycler dans ses moindres détails. Ce siège est en effet entièrement écologique. Nous avons choisi des plastiques et des métaux recyclables. Certains de ces composants sont déjà issus de matériaux recyclés. Toutes les pièces sont en outre facilement démontables pour permettre le recyclage séparé de chaque matériau.

RH Extend – volledig milieuvriendelijk, door en door.

De dag dat uw stoel helemaal op is, hoeft u alleen maar contact met ons op te nemen en wij halen de stoel terug om deze tot het kleinste onderdeel te recycelen. Hij is namelijk volledig milieuvriendelijk, door en door. We hebben gekozen voor kunststoffen en metalen die hergebruikt kunnen worden.

Een paar componenten zijn zelfs al van gerecycled materiaal gemaakt. Alle onderdelen zijn bovendien makkelijk uit elkaar te halen zodat elk materiaal afzonderlijk gerecycled kan worden.

Tänk på!



OBS! Stolen har en fjäderbelastad mekanism med hög kraft. För att undvika klämrisk – lämna aldrig en stol med gungfunktion i låst bakåtvinklat läge!



RH-stolarna är avsedda för arbetsplatsanvändning.



Låt aldrig barn leka med stolarna!

Stolarna är byggda för lång och bekymmersfri funktion. Regelbunden service och underhåll förlänger dock stolarnas livslängd och bibehåller deras goda ergonomiska egenskaper. Kontakta oss för närmare information om serviceavtal.



Försök aldrig reparera en stol utan att först kontakta oss eller närmaste återförsäljare.

Stolarna levereras i standardutförande med hjul för mjuka golv, som tillval finns hjul för hårda golv.

OBS!



OBS! Stolen har en fjærbelastet mekanisme med stor kraft. For å unngå klemmerisiko - gå aldri fra en stol med vippefunksjonen i låst bakovervinklet stilling!



RH-stolene er ment til arbeidsbruk.



La aldri barn leke med stolene!

Stolene er bygd for langvarig og problemfri funksjon. Regelmessig service og vedlikehold forlenger imidlertid stolenes levetid og opprettholder deres gode ergonomiske egenskaper. Ta kontakt med oss for nærmere informasjon om serviceavtale.



Forsøk aldri å reparere en stol uten å ha kontaktet oss eller nærmeste forhandler først.

I standardutførelse leveres stolene med hjul for myke gulv. Hjul for harde gulv fås som tilleggsutstyr.

Tænk på!



BEMÆRK: Stolen har en kraftigt fjederbelastet mekanisme. Undgå risiko for klemning - forlad aldrig en stol med vippefunktion låst i bagudlænet stilling!



RH-stolene er beregnet til brug på arbejdspladser.



Lad aldrig børn lege med stolene!

Stolene er fremstillet til lang tids problemfri funktion. Regelmæssig service og vedligeholdelse vil dog forlænge stolenes levetid og bevarer deres gode ergonomiske egenskaber.



Forsøg aldrig at reparere en stol, men kontakt nærmeste forhandler.

Stolene leveres i standardudførelse med hjul til bløde gulve, som ekstraudstyr findes der hjul til hårde gulve.

Tärkeää!



HUOM! Tuolissa on voimakas jousimekanismi. Puristumisvaaran estämiseksi - älä koskaan jätä keinumekanismilla varustettua tuolia taakse kallistettuun asentoon.



RH-tuolit on tarkoitettu yrityskäyttöön.



Älä koskaan anna lasten leikkiä tuoleilla!

Tuolit on rakennettu pitkäikäisiksi ja toimintavarmiksi. Säännöllinen huolto ja kunnossapito pidentävät tuolien kestoikää ja säilyttävät niiden hyvät ergonomiset ominaisuudet.



Älä koskaan yritä korjata tuolia ottamatta ensin yhteyttä meihin tai lähimpään jälleenmyyjään.

Tuolien mukana toimitetaan vakiona pyörät pehmeälle alustalle ja lisätilauksesta pyörät kovalle alustalle.

Keep in mind!



WARNING: The chair contains a powerful spring-loaded mechanism. To avoid any risk of injury, never exit a chair with the rocking function locked in a reclined position.



RH chairs are intended for commercial use.



Never allow children to play with the chairs.

The chairs are built for long and trouble-free functioning. However, regular service and maintenance will extend the life of the chairs and preserve their superior ergonomic characteristics. Contact your local RH distributor for further information about service agreements.



Never attempt to repair a chair without first contacting RH Form or your local distributor.

Standard chair models include castors for soft floors. Castors for hard floors are available as an option.

Beachten sie!



Achtung! Der Stuhl hat einen sehr kraftvollen Federmechanismus. Aufgrund der Quetschgefahr den Stuhl niemals mit der Schaukelfunktion in nach hinten geneigter arretierter Position stehenlassen!



RH-Stühle sind nur für die Benutzung an Arbeitsplätzen bestimmt.



Lassen Sie Kinder nicht mit den Stühlen spielen.

Die Stühle sind langlebig und robust. Durch regelmäßige Wartung und Pflege lässt sich die Lebensdauer jedoch weiter verlängern, die ergonomischen Eigenschaften können erhalten werden. Wir informieren Sie gerne über die Einzelheiten unserer Serviceverträge.



Versuchen Sie niemals, einen defekten Stuhl zu reparieren, ohne zuvor uns oder Ihren Fachhändler zu konsultieren.

Die Stühle werden in der Standardausführung mit Rollen für weiche Böden ausgeliefert. Rollen für harte Böden sind als Zubehör erhältlich.

Remarques important!



Le siège comporte un mécanisme à ressort de rappel d'une puissance élevée. Pour éviter tout risque de coincement, n'abandonnez jamais le siège avec la fonction de bascule-ment inclinée vers l'arrière et verrouillée !



Les sièges RH sont destinés à une utilisation dans un environnement de travail.



Ne laissez jamais les enfants jouer avec les sièges !

Les sièges sont conçus pour une utilisation de longue durée et sans problème. Un entretien régulier prolonge la durée de vie des sièges et assure le maintien de leurs qualités ergonomiques. Contactez-nous pour plus d'informations sur notre contrat de SAV.



N'essayez jamais de réparer un siège sans avoir contacté RH Form ou notre distributeur le plus proche.

Les modèles de sièges standards sont équipés de roulettes pour moquettes. Les roulettes pour sols durs sont en option.

Let op!



N.B.! De stoel heeft een mechanisme dat met een zeer krachtige veer wordt belast. Om risico van beknelling te voorkomen, mag u de stoel nooit achterlaten als de schommelfunctie in achterover hellende stand vast staat!



De RH-stoelen zijn bedoeld voor gebruik op arbeidsplaatsen.



Laat kinderen nooit met de stoelen spelen!

De stoelen zijn gemaakt om lang mee te gaan, zonder problemen te geven. Regelmatige service en onderhoud verlengen echter de levensduur van de stoelen en zijn het behoud van hun goede ergonomische eigenschappen. Neem contact met ons op voor meer informatie over service-overeenkomsten.



Probeer nooit een stoel te repareren zonder dat u eerst contact met ons of de dichtstbijzijnde dealer hebt opgenomen.

De stoelen worden standaard geleverd met wielen voor zachte vloeren, als optie zijn wielen voor harde vloeren leverbaar.

Garantivillkor

10 års garanti lämnas på RH Extend. Garantin räknas från leveransmånad och avser fabriksfel vad gäller funktion, material eller tillverkning under förutsättning att produkten vårdas och brukas normalt (8 tim/dag). Vid längre användning (exempelvis 24 tim/dygn) gäller ett års garanti. 5 års garanti lämnas på ESD utförandet under förutsättning att hjul och hjulbanor rengörs regelbundet med lämpligt rengöringsmedel. Garantin gäller delar, ej arbete. Garantin gäller ej insända kundtyger.

Garantivilkår

10 års garanti gis på RH Extend. Garantien regnes fra leveringsmånad og gjelder fabriksjonsfeil vedrørende funksjon, materialer eller produksjon, forutsatt at produktet vedlikeholdes og brukes normalt (8 timer/dag). Ved lengre tids bruk (f.eks. 24 timer/døgn) gjelder ett års garanti. Garantien gjelder deler, ikke arbeid. Vi gir 5 års garanti på ESD-utførelsen, under forutsetning av at hjul og hjulbaner rengjøres regelmessig med egnet rengjøringsmiddel. Garantien gjelder ikke stoffer innsendt av kunden.

Garantibetingelser

Der ydes ti års garanti på RH Extend. Garantien gælder fra den måned, hvor leveringen sker, og den dækker fabrikationsfejl med hensyn til funktion, materialer eller fremstilling under forudsætning af, at produkterne vedligeholdes og anvendes normalt (8 timer om dagen). Ved længere tids brug (f.eks. 24 timer i døgnet) ydes der ét års garanti. Der ydes fem års garanti på ESD-udgaven under forudsætning af, at hjul og hjulbaner rengøres regelmæssigt med et egnet rengøringsmiddel. Garantien dækker komponenter men ikke arbejds løn. Garantien gælder ikke stoffer, der er leveret af kunden.

Takuuehdot

RH Extend -tuoleilla on 10 vuoden takuu. Takuu alkaa toimituskuukaudesta ja kattaa toiminta-, materiaali- ja valmistusviat edellyttäen, että tuotetta hoidetaan ja käytetään normaalisti (8 tuntia/päivä). Jos päivittäinen käyttöaika on pitempi (esimerkiksi 24 tuntia/vrk), takuu on voimassa yhden vuoden. 5 vuoden takuu myönnetään ESD-tuoleille edellyttäen, että pyörät ratoineen puhdistetaan säännöllisesti tarkoitukseen sopivalla puhdistusaineella. Takuu kattaa osat, ei työtä. Takuu ei koske asiakkaiden toimittamia kankaita.

Warranty terms

A ten-year warranty is given on RH Extend models. The warranty is valid from the date of delivery and covers functional, material and production defects, providing the product is used with care under normal circumstances (e.g. eight hours per day). For longer use (e.g. 24 hours per day), a one-year warranty applies. A five-year warranty is given on the ESD version under the condition that casters and caster-rims are cleaned regularly with a suitable cleaning solution. The warranty covers parts but not labour. The warranty does not cover C.O.M fabrics.

Garantiebedingungen

Auf sämtliche Stuhlmodelle gewähren wir 5 Jahre Garantie. Die Garantiefrist beginnt ab dem Monat, in dem die Lieferung erfolgt. Sie umfasst produktionsbedingte Funktions-, Material- und Fertigungs-mängel, sofern das Produkt vorschrifts-mäßig gepflegt und benutzt (8 Std./Tag) wurde. Bei längerem Gebrauch (z. B. 24 Std./Tag) gewähren wir 1 Jahr Garantie. Die Garantie umfasst lediglich Teile, nicht evtl. zu erbringende Arbeitsleistungen. Die Garantie gilt nicht für vom Kunden eingeschickte Stoffe.

Conditions de garantie

Les modèles RH Extend bénéficient d'une garantie de dix ans. La garantie est valable à compter du mois de livraison et couvre les défauts portant sur le fonctionnement, les matériaux et la fabrication à condition que le produit soit utilisé avec soin et dans des conditions normales d'utilisation (huit heures par jour par exemple). Pour les utilisations de plus longue durée (24 heures par jour par exemple), une garantie d'un an s'applique. La version ESD bénéficie d'une garantie de cinq ans à condition que les roulettes et les jantes des roulettes aient été nettoyées régulièrement à l'aide d'une solution de nettoyage adéquate. La garantie s'applique aux pièces et exclut la main d'œuvre et les revêtements du client.

Garantievoorwaarden

Er geldt een garantie van 10 jaar op de RH Extend. De garantie wordt berekend vanaf de levermaand en geldt voor fabrieksfouten wat betreft functie, materiaal of productie onder voorwaarde dat het product normaal wordt verzorgd en gebruikt (8uur/dag). Bij langer gebruik (bijvoorbeeld 24 uur/etmaal) geldt een garantie van een jaar. Op de ESD-uitvoering geldt een garantie van vijf jaar mits de wielen en glijdoppen regelmatig schoongemaakt worden met een verantwoord schoonmaakmiddel. De garantie is van toepassing op onderdelen. Voorrijkosten en arbeidsloon zijn gedurende het eerste jaar inbegrepen, daarna worden deze kosten doorberekend. De garantie is niet van toepassing op door de klant aangeleverd bekledingsmateriaal.



RHCHAIRS.COM

SCANDINAVIAN
BUSINESS SEATING



RH Extend är godkänd enligt:
RH Extend er godkjent i henhold til:
RH Extend er godkendt
i overensstemmelse med:
RH Extend on saanut seuraavat
hyväksynnät:
RH Extend is approved according to:
RH Extend ist zugelassen gemäß:
RH Extend est agréé selon:
RH Extend is goedgekeurd volgens:



MÖBELFAKTA

RH Extend 100/200 Class B



Head office:
RH Chairs, P.O Box 294
Vallgatan 1, SE-571 23 Nässjö
Tel +46 (0)380-55 53 00 · info@rh.se

Fyra Punkter 10 RB 12 021